

Atlas Copco

Plán péče o stroje



Hydraulická závěsná kladiva

SB52

SB102

SB152

SB202

SB302

SB452

SB552

Atlas Copco

Plán péče o kladiva řady SB

Popis hlavních částí stroje

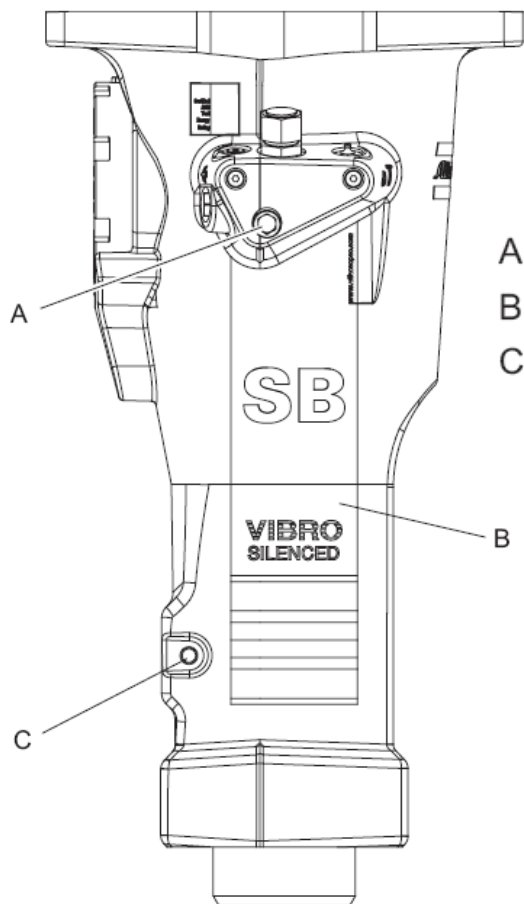

- A. Omezovač
- B. Těleso kladiva
- C. Pojistný čep

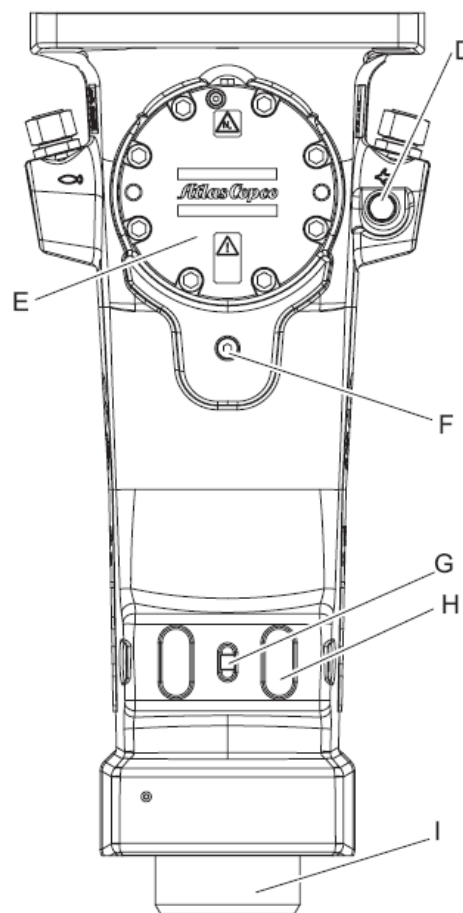

- D. Tlakový pojistný ventil
- E. Akumulátor
- F. Zátka pro vypouštění oleje
- G. Pojistná zarážka
- H. Zachycovač nástroje
- I. Pouzdro

Plán péče o kladiva řady SB

Uvedení do provozu

- Odborný servis Atlas Copco
 - V ceně dodávky stroje
 - Proškolení posádky, obsluhy
 - Nastavení optimálního tlaku a průtoku v okruhu nosiče
 - Podmínka garance



Vedoucí technik uvedení strojů
do provozu

Andrej Fučík, 724 535 001

Plán péče o kladiva řady SB

Montáž a demontáž pracovního nástroje – hlavní zásady

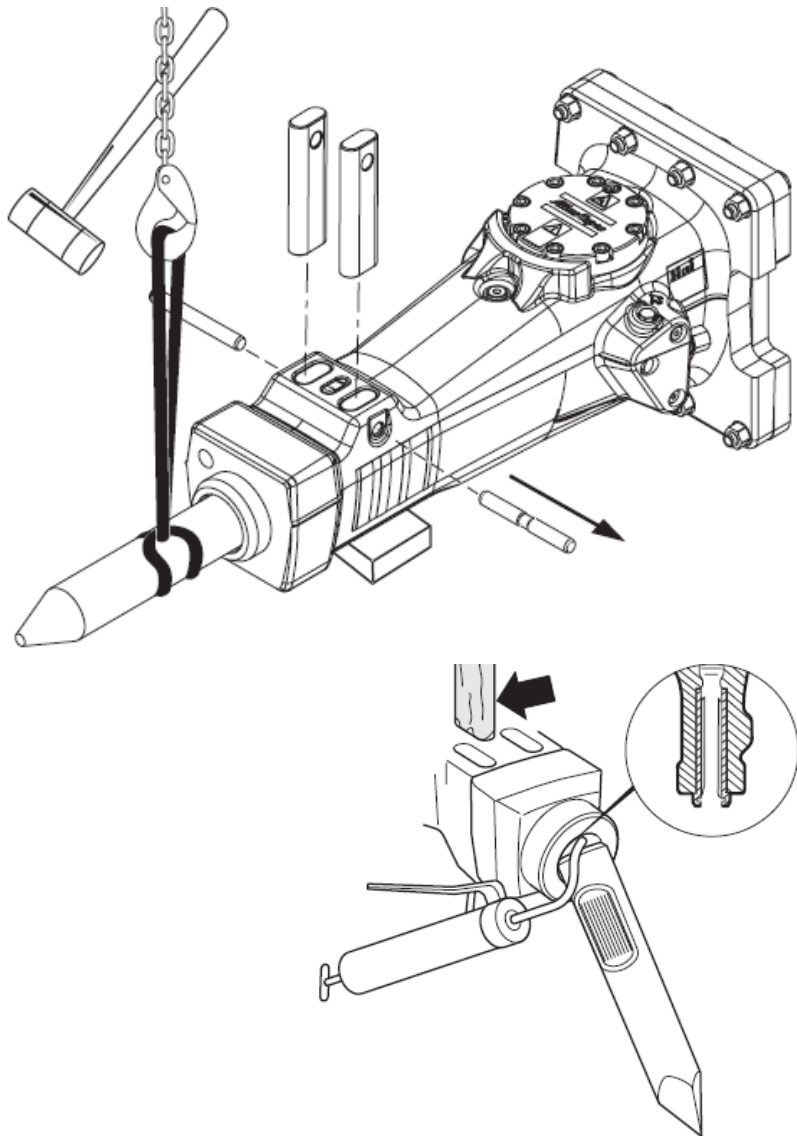

- Pozor na manipulaci s těžkými nástroji!
- Před montáží musí být nástroj, pouzdro a dorazové klíny zbaveny nečistot.
- Nástroj, pouzdro a dorazové klíny musí být dobře namazány.
- Úderová plocha nástroje nesmí být namazána!
- Nemontujte poškozené nebo opotřebené nástroje a dorazové klíny. Hrozí riziko poškození úderového mechanismu!
- Používejte pouze Atlas Copco nástroje, dorazové klíny a vazelínu. Předejdete tak zbytečnému poškození ostatních částí stroje!

Plán péče o kladiva řady SB

Denní údržba

- Každou druhou hodinu provozu
 - promazat pouzdra nástroje
 - 2 až 4 zdvihy ručního lisu
 - speciální vazelína Atlas Copco
 - vazelína - obj. číslo 3363094913
 - mazací lis – obj. č. 0909107100

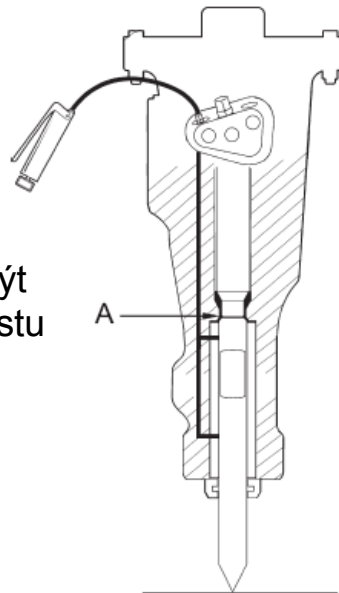

Pracovní nástroj musí být
přitlačen k úderovému pístu
během mazání



Plán péče o kladiva řady SB

Denní údržba

- Kontrolujte pojistné klíny nástroje
- Kontrolujte hydraulické připojení kladiva (únik oleje, viditelné poškození hadic a rozvodu na nosiči)
- Kontrolujte stav akumulátoru (viditelná poškození)
- Kontrolujte dotažení mezikusu



Plán péče o kladiva řady SB

Týdení údržba

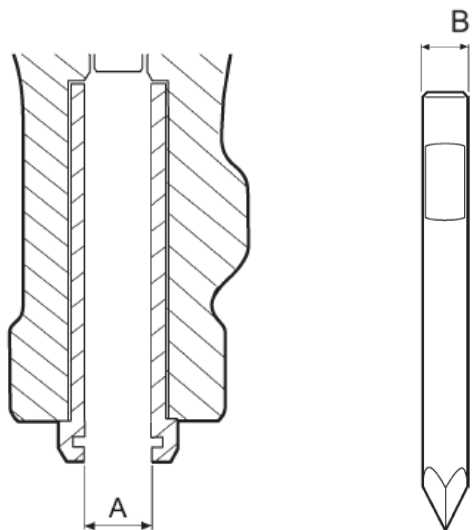

Limity opotřebení

	A mm	B mm
SB 52	42	38
SB 102	47	43
SB 152	52	48
SB 202	68	63
SB 302	83	78
SB 452	98	92
SB 552	103	97

- Očistěte kladivo
- Zkontrolujte opotřebení pouzdra nástroje
 - Při dosažení limitu opotřebení je nutná okamžitá výměna v odborném servisu Atlas Copco
- Zkontrolujte opotřebení nástroje a dorazových klínů
 - Při dosažení limitu opotřebení je nutná okamžitá výměna
- Zkontrolujte tělo kladiva na přítomnost trhlin a opotřebení
- Zkontrolujte dotažení šroubů akumulátoru



Plán péče o kladiva řady SB

Roční prohlídky



**Kontrola
Autorizovaným
Servisem
Atlas Copco**

- **dlouhodobá provozní spolehlivost**
- **stroj vždy připraven pro další zakázku**
- **nízké riziko prostojů**
- **využití maximálního výkonu stroje**
- **snížení nákladů na opravy**

Autorizovaný technik
kontrolních prohlídek

Vladimír Baše
724 780 840

Atlas Copco

Plán péče o kladiva řady SB

Skladování

- Suché místo
- Čisté, suché kladivo
- Horizontálně uložené na paletě max 1 měsíc
- Vertikální uložení pro období delší než 1 měsíc
 - vyjmout nástroj
 - očistit od vazelíny
 - konzervovat úderový mechanismus

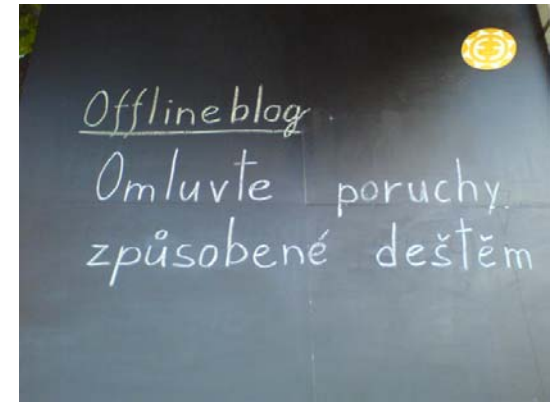

Plán péče o kladiva řady SB

Časté chyby v péči o kladiva

- **Špatné mazání**
 - pozdě nebo vůbec
 - nevhodné mazivo
 - mazání úderové plochy nástroje
 - příliš mazání, úderový prostor vyplněný vazelínou
- **Používání neoriginálních pracovních nástrojů a náhradních dílů**
 - vysoké riziko poškození nebo úplného zničení kladiva
- **Nezájem obsluhy pečovat o kladivo**
- **Nesprávné skladování a uložení na stavbách**
- **Ostření pracovních nástrojů kováním**



**We are committed to your
superior productivity through
interaction and innovation.**





Atlas Copco

